

# Pierre Andrès.

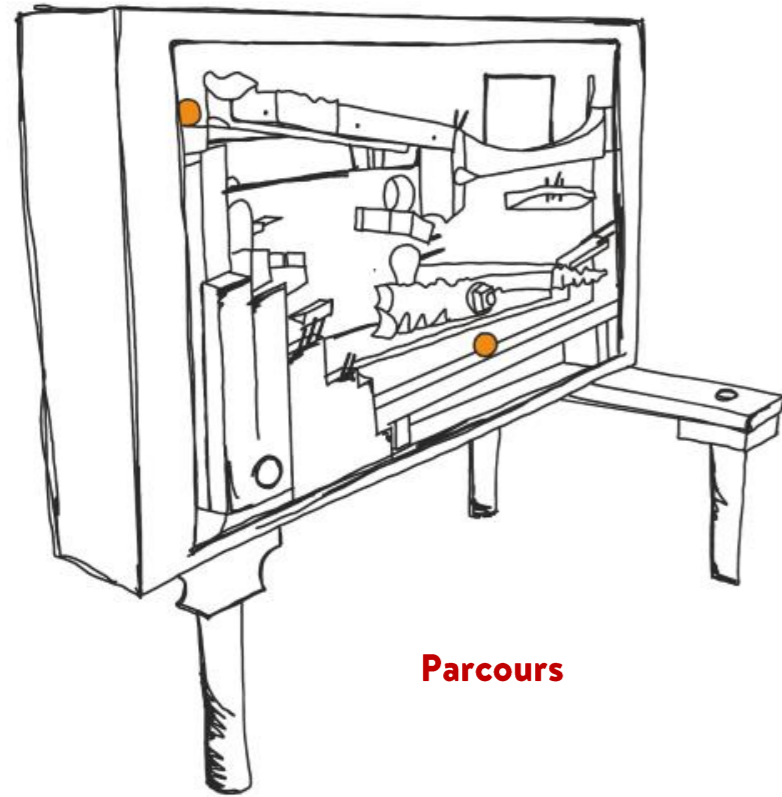

Parcours

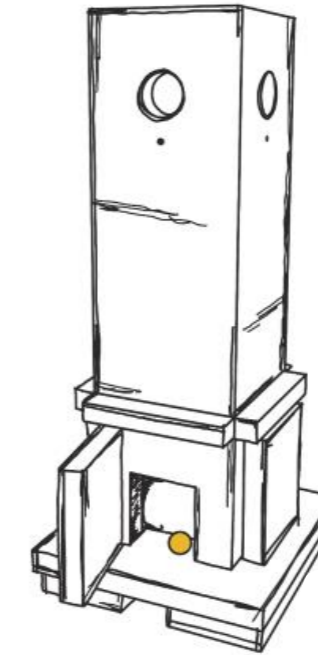

Tour-boules

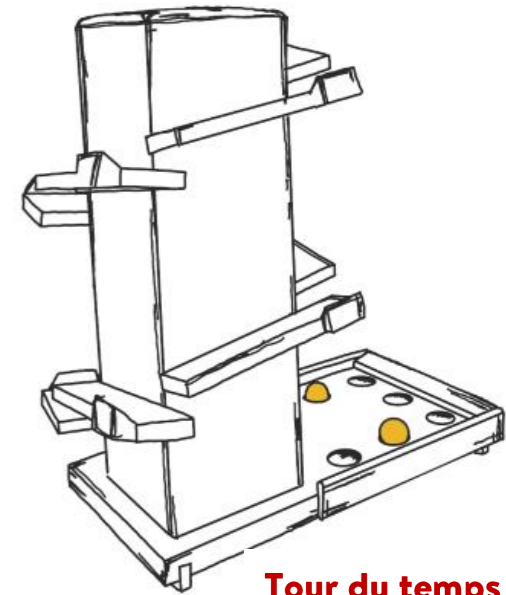

Tour du temps

**Der französische Künstler Pierre Andrès (1922-2011) hat überraschende „Holzmaschinen“ gebaut, eine Mischung aus Kugelbahn, Skulptur und Klanginstrument.**

**Sie verbinden Naturwissenschaft mit Kunst und werden dem „art brut“ zugerechnet.**

**Ein Tischler aus der Nähe von Fulda hat mit viel Mühe und Liebe diese Kopien für den phaeno Kinderbereich erstellt.**

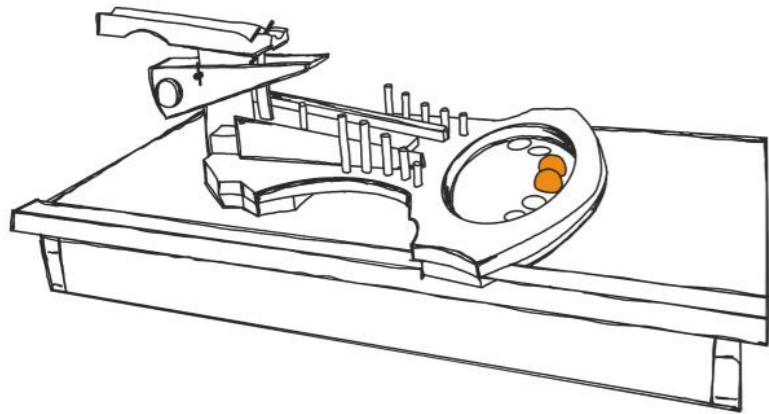

Katchalka

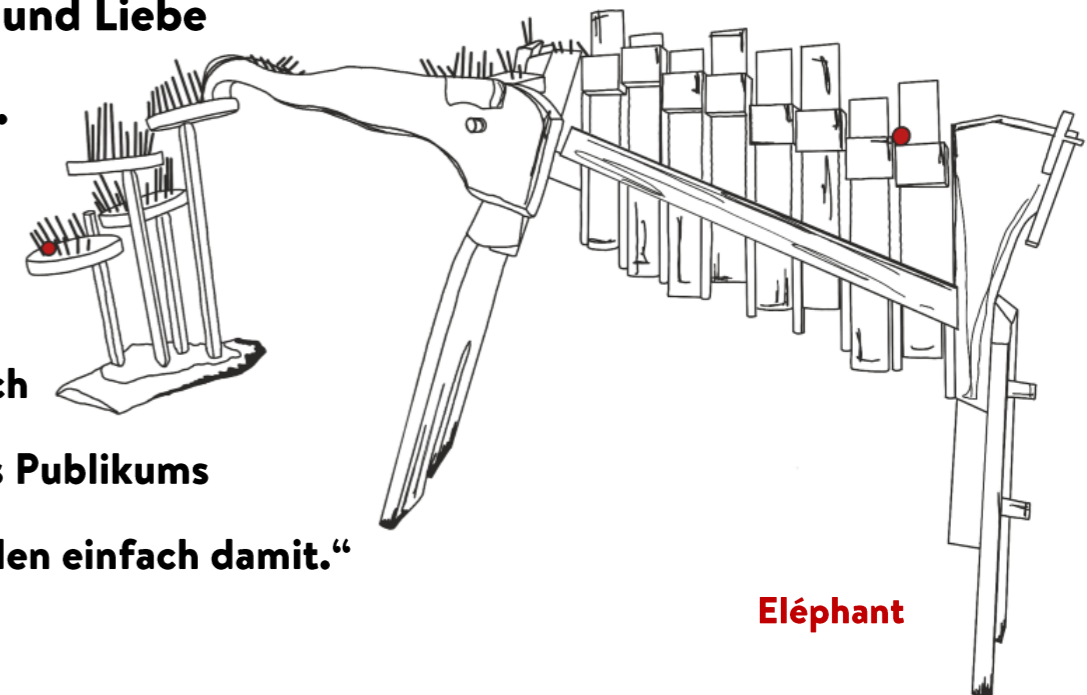

Eléphant

**Pierre Andrès: „Die Erwachsenen fragen häufig nach dem Namen der Maschinen, deswegen habe ich mit Hilfe des Publikums Namen für sie gefunden. Die Kinder interessiert es weniger, sie spielen einfach damit.“**

