

Wurstfinger

Wie fühlen sich deine Finger als „schwebende Würstchen“ an?

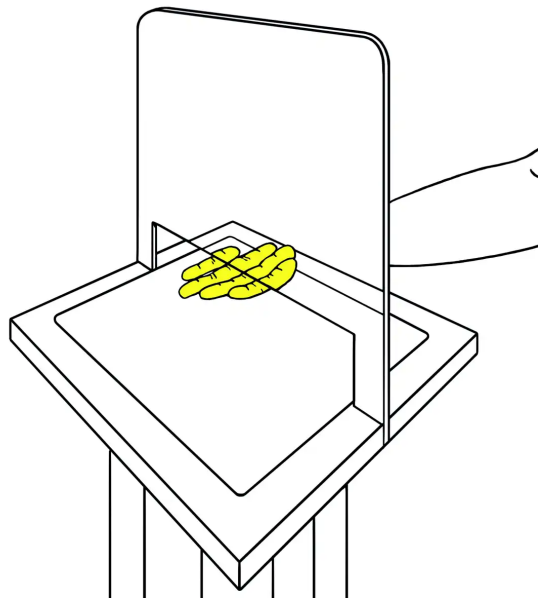

Schiebe deine Finger von hinten unter dem Spiegel hindurch.

Schau in den Spiegel und bewege deine Finger.

Wie fühlen sich deine Finger an?

Wie fühlt es sich an, wenn du selbst oder eine andere Person deine Finger berührt?

Du bekommst ein seltsames Gefühl, wenn du deine Finger getrennt von deiner Hand als „schwebende Würstchen“ siehst. Besonders stark ist dieses seltsame Gefühl, wenn deine Finger berührt werden. Dein Körpergefühl passt nicht mehr mit dem, was du siehst, zusammen.